



MANUAL DE INSTRUÇÕES E TERMO DE GARANTIA

REFIL PARA PURIFICADOR ULTRA ICE

Código:
1005-0082

Imagem meramente ilustrativa

Instruções de troca do refil

Sempre utilize refil original para evitar danos em seu aparelho.

- 1- Feche o registro de entrada da água do seu aparelho;
- 2- Desligue o aparelho da tomada;
- 3- Pressione o botão de água natural até escoar a água do aparelho, em seguida repita a operação no botão de água gelada;
- 4- Remova a tampa superior do aparelho e em seguida gire o refil no sentido anti-horário até que o mesmo se solte do produto;
- 5- Coloque o novo refil no aparelho e gire no sentido horário até o completo travamento;
- 6- Abra o registro de entrada da água do seu aparelho;
- 7- Verifique se o aparelho não apresenta qualquer tipo de vazamento, caso apresente repita os passos iniciais;
- 8- Antes de iniciar o consumo, descarte 15 litros de água pela opção de água natural, em seguida descarte mais 5 litros na opção de água gelada. Esta operação eliminará todos os possíveis resíduos de pó de carvão contidos na água, deixando a mesma cristalina. A água descartada pode ser reaproveitada para limpeza de calçadas e/ou no seu jardim;
- 9- Em seguida, substitua a bateria alocada na tampa superior do produto, com o auxílio de uma moeda gire a tampa do alojamento no sentido anti-horário;
- 10- Insira a nova bateria que acompanha o produto, certificando-se que o lado positivo esteja virado para cima;
- 11- Recoloque a tampa da bateria no alojamento e com o auxílio de uma moeda, gire a tampa no sentido horário até o completo travamento;
- 12- Após inserir a nova bateria, observe que o LED indicativo da troca do refil permanecerá piscando por até 10 segundos, isso confirma o processo de troca do refil;
- 13- Recoloque a tampa superior de volta no produto;
- 14- Religue o aparelho na tomada;
- 15- Pronto! Agora você já pode beber sua água purificada.

Figura 1



Figura 2



Figura 3

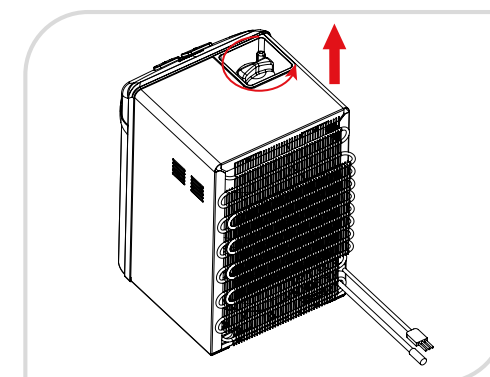

CARACTERÍSTICAS

Vazão nominal	60 L/h
Retenção de partículas	Classe C (≥ 5 a $< 15 \mu\text{m}$)
Vida útil	3.000 L
Pressão de operação	50 a 400 kPa
Eficiência bacteriológica	Não aplicável
Com redução de cloro livre	
Fabricado de acordo com a ABNT NBR 16098:2012	

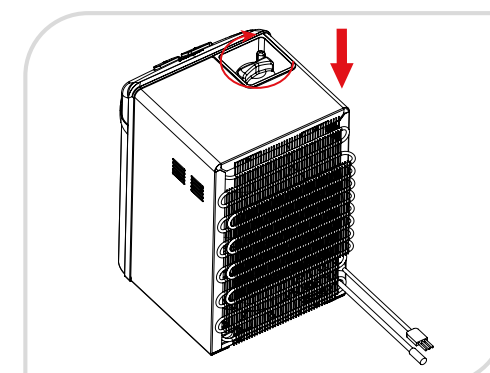
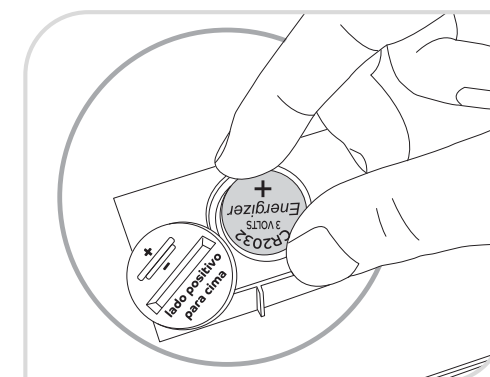
IMPORTANTE

- Manuseie com cuidado. Não há necessidade do uso de força para a instalação, isto pode comprometer o funcionamento do equipamento ou provocar danos. Durante a passagem dos primeiros litros de água pode ocorrer desprendimento de carvão.
- A vida útil do refil é medida pelo volume de particulado que ele retém e não pela quantidade de água que por ele circula.
- Devido a presença de ar dentro do refil, nos 3 (três) primeiros dias de uso contínuo poderá ocorrer gotejamento de água pelo filtro, após esse período se o problema persistir entre em contato com o departamento de SAC.

GARANTIA

Este refil possui garantia contra defeitos de fabricação pelo prazo legal de 3 meses após emissão da nota fiscal. A garantia abrange a substituição/conserto das peças que efetivamente apresentarem defeito de fabricação. Não estão cobertos pela garantia danos causados por má instalação e/ou mau uso do equipamento, e uso de peças não originais. Para acionar nosso SAC é obrigatório apresentar a nota fiscal de compra.

COMPATÍVEL COM OS MODELOS:
1008-0075, 1008-0076, 1008-0077,
1008-0078, 1008-0079, 1008-0080.

Observação: Recomenda-se que toda instalação hidráulica seja executada por pessoa capacitada e com conhecimentos técnicos.

Fabricado por: Acquabios Indústria e Comércio de Filtros Purificadores Ltda.
CNPJ 10.433.622/0001-67 | Fabricado no Brasil
www.filtrosacquabios.com.br
(54) 3213.2201 | © 54 9673-6422 | sac@acquabios.com.br