



INSTRUÇÕES DE INSTALAÇÃO REFIL ALCALINO

Purificador
fitt
line

- 1 -** Feche o registro de entrada de água do seu aparelho;
- 2 -** Desligue o aparelho da tomada (somente versão ozônio);
- 3 -** Gire o volante para escoar a água do aparelho;
- 4 -** Remova a tampa traseira, retirando os parafusos (Figura 1);
- 5 -** Desacople a tampa traseira do painel;



Figura 1

- 6 -** Retire o refil desacoplando-o do berço (Figura 2), em seguida desprenda os conectores das extremidades. Para isso, utilize algo com ponta pressionando o conector para fora;
- 7 -** Engate o conector no novo refil, pressionando até seu encaixe final. Observe sempre a informação de IN e OUT no rótulo do refil, para conectar na extremidade correta. Pronto! Você já pode recolocar no berço do purificador, o seu refil novo.;

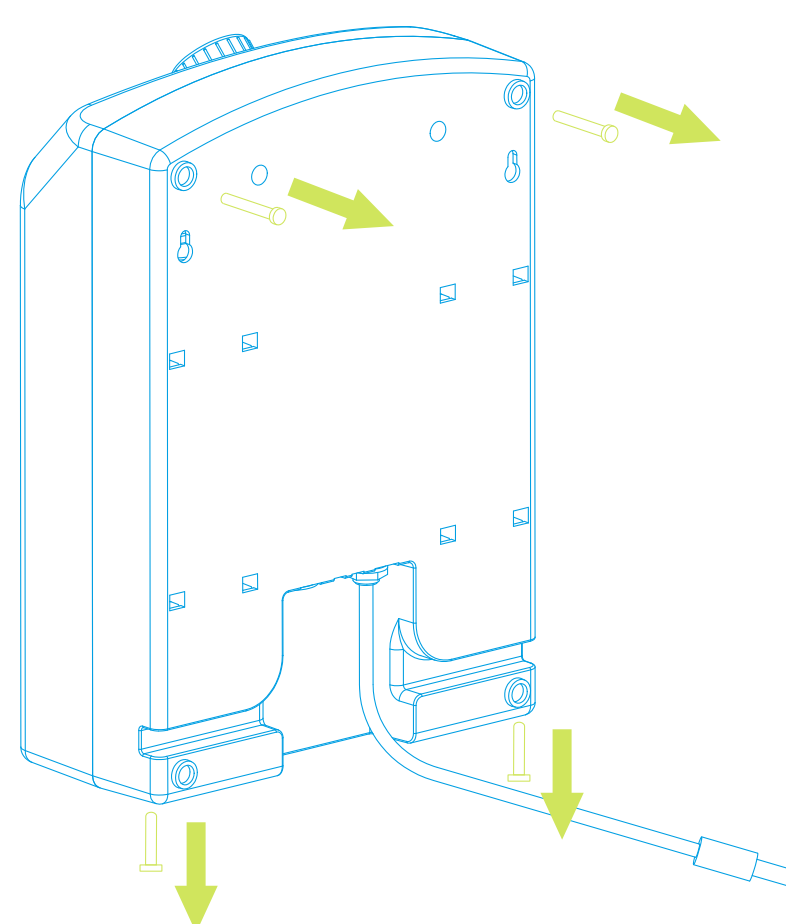

Figura 2

- 8 -** Encaixe a tampa traseira no painel frontal;
- 9 -** Fixe os parafusos;
- 10 -** Abra o registro de entrada de água no aparelho;
- 11 -** Verifique se o aparelho não apresenta qualquer tipo de vazamento, caso apresente repita os passos iniciais;
- 12 -** Para retirar o ar e possíveis partículas de carvão que estejam presentes no refil,

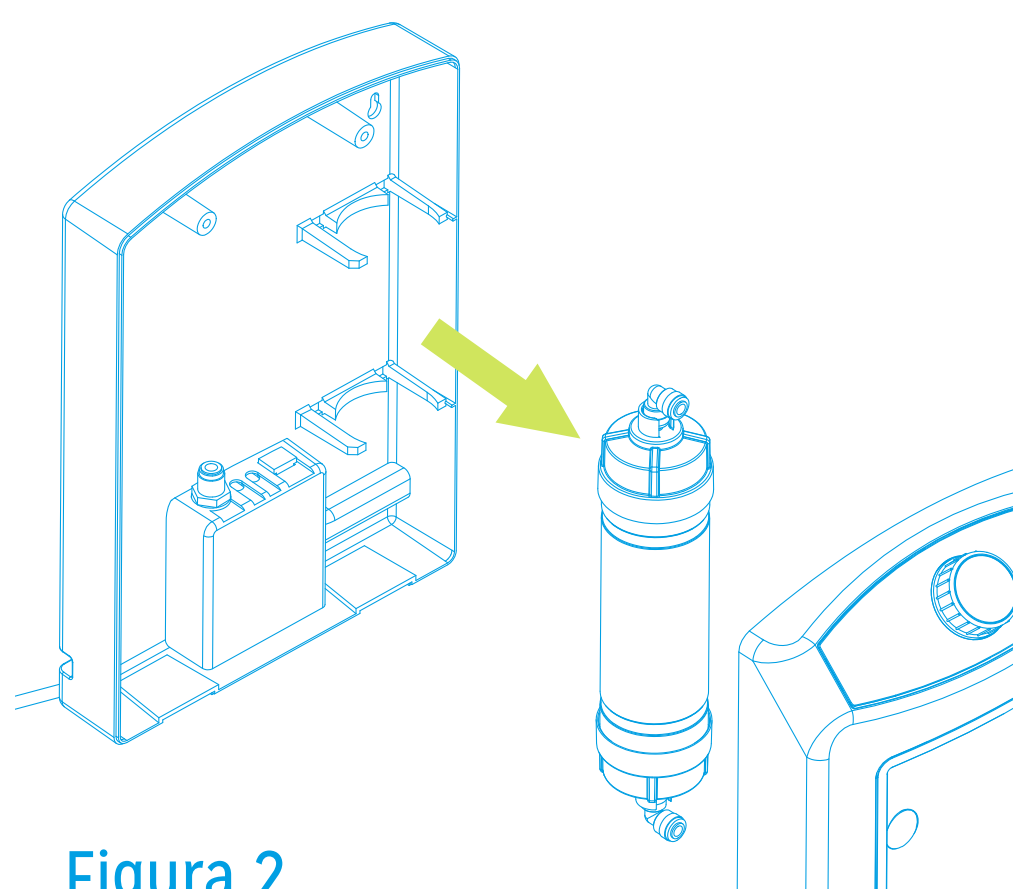
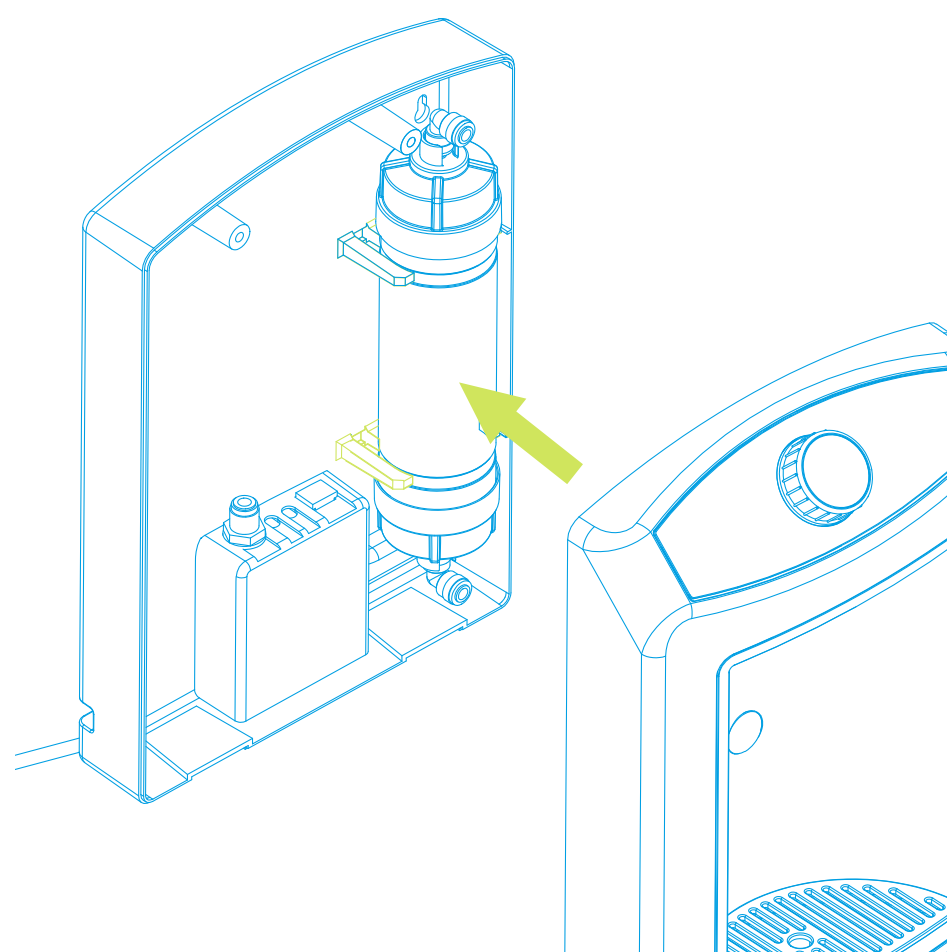

Figura 3

recomendamos que seja descartado 5 litros de água. A água descartada pode ser utilizada para lavar calçadas e/ou no seu jardim;

- 13 -** Pronto seu purificador de água já está pronto para uso.